

JB

中华人民共和国机械行业标准

JB/T 8364.2—96

60°圆锥管螺纹丝锥

1996-04-22 发布

1996-07-01 实施

中华人民共和国机械工业部 发布

前 言

本标准是根据美国国家标准《切制和磨制丝锥》(1987年版)中 NPT 相关部分制订的,在型式尺寸上与该标准等效。

在将美国标准转化为本标准时,结合我国国情,对某些尺寸进行了修订,其中丝锥的方头和柄部尺寸引用 GB 4267—84《直柄回转工具用柄部直径和传动方头尺寸》。

本标准的附录 A、附录 B 都是标准的附录。

本标准由全国刀具标准化技术委员会提出并归口。

本标准负责起草单位:上海刀具厂、上海机械工具量具总公司、成都工具研究所。

本标准主要起草人:顾丕煊、秦福淳、姜体贵、俞 进。

本标准于 1996 年 4 月 22 日首次发布。本标准从 1996 年 7 月 1 日起实施。

60°圆锥管螺纹丝锥

1 范围

本标准规定了 60°圆锥管螺纹丝锥的型式和尺寸。

本标准适用于加工螺纹尺寸代号为 1/16~2 的 60°的圆锥管螺纹(NPT)的丝锥。

2 型式和尺寸

2.1 丝锥的型式和尺寸按图 1、表 1 的规定。

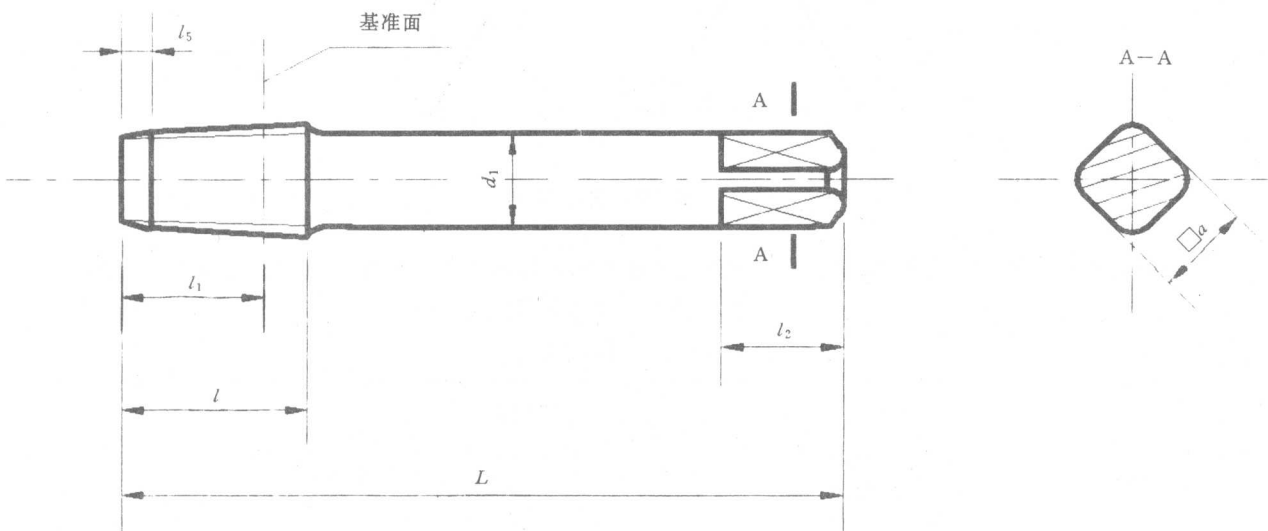

图 1 丝锥的型式和尺寸

表 1 丝锥的尺寸

mm

代号 NPT	每 25.4mm 内的牙数	螺距 P	l_1	l	L	d_1	a	l_2	(l_5)
1/16	27	0.941	11	17	54	8.0	6.3	9	2.8
1/8				19					
1/4	18	1.411	16	27	62	11.2	9	12	4.3
3/8					65				
1/2	14	1.814	21	35	79	18	14	18	5.5
3/4					83				